

GARANTIE
2
ans
GARANTIE

CONDITIONS DE GARANTIE :

Garantie valide à partir de la date d'achat (ticket de caisse faisant foi).
Cette garantie ne couvre pas les vices ou les dommages résultant d'une mauvaise utilisation,
d'une utilisation incorrecte, ou de l'usure normale du produit.

TRAITEMENTS DES APPAREILS ELECTRIQUES ET ELECTRONIQUES EN FIN DE VIE :

(applicable dans les pays de l'union européenne et aux autres pays européens disposant de
systèmes de collecte appropriés)

Ce symbole  apposé sur le produit ou sur son emballage indique que ce produit ne doit pas
être traité avec les déchets ménagers. Il doit être remis à un point de collecte approprié pour le
recyclage des EEE (Equipements Electriques et Electro- magnétiques). En s'assurant que ce
produit est bien mis au rebus de manière appropriée, vous aiderez à prévenir les conséquences
négatives potentielles pour l'environnement et la santé humaine. Le recyclage des matériaux
aidera à conserver les ressources naturelles.

Pour avoir des informations complémentaires au sujet du recyclage de ce produit, vous pouvez
contacter votre municipalité, votre déchetterie ou votre magasin Boulanger.



Fabrique en Chine

Service clientèle "Essentiel b"
BOULANGER - CRT Lesquin
Rue de la Haie Plouvier
F - 59273 FRETIN



www.boulanger.fr

Notice d'utilisation

Pour vous aider à bien vivre votre achat

Micro-ondes Grill

EG-251s



Essentiel 

Cet appareil est un appareil de Groupe 2 car il produit intentionnellement de l'énergie à fréquence radioélectrique pour le traitement de la matière et il est destiné à être utilisé dans un local domestique ou un établissement raccordé directement au réseau de distribution d'électricité à basse tension alimentant des bâtiments à usage domestique (Classe B)

CARACTÉRISTIQUES TECHNIQUES EG-251s

Consommation d'énergie: 230V 50Hz 1400W

Sortie: 900W

Grill : 1200W

Fréquence de fonctionnement: 2450MHz

Dimensions hors tout: 510 mm (Largeur) x 382 mm (Profondeur) x 303mm (Hauteur)

Dimensions capacité four: 330 mm (Largeur) x 330 mm (Profondeur) x 230mm (Hauteur)

AVANT DE TÉLÉPHONER AU SERVICE TECHNIQUE

Si le four ne fonctionne pas, si l'affichage n'apparaît pas ou disparaît : vérifier que le four est bien branché au réseau électrique. Pour ce faire, retirez la fiche de la prise de courant, attendre 10 secondes et branchez à nouveau la fiche dans la prise.

Si l'appareil ne fonctionne pas : vérifiez que la porte est bien fermée afin que les dispositifs électriques puissent faire contact. Si la porte est mal fermée, le four ne se mettra pas en route

SI MALGRÉ TOUT CE QUI PRÉCÈDE, VOUS N'ARRIVEZ PAS À CORRIGER LE PROBLÈME, ADRESSEZ-VOUS A VOTRE REVENDEUR.

MISE EN PLACE DE L'APPAREIL

Veillez à bien retirer tout le matériel d'emballage présent à l'intérieur du four.

Vérifiez, après avoir déballé le four, qu'il ne présente aucun dommage, tel que notamment :

Porte mal alignée.

Porte endommagée.

Coups sur la vitre de la porte et sur le panneau de commandes.

Coups à l'intérieur de la cavité.

Si vous observez une anomalie quelconque, **N'UTILISEZ PAS** le four, retournez-le à votre magasin.

Ce four à micro-ondes pèse 15.5 Kg. Veiller à le positionner sur une surface plane suffisamment résistante pour supporter son poids.

Veiller à installer le four éloigné de sources de chaleur et à l'abri de l'humidité.

NE RIEN entreposer sur le four.

Veillez à laisser un espace d'au moins 8 cm de chaque côté et de 10 cm à l'arrière de l'appareil, afin de permettre à l'air de circuler librement autour de l'appareil.

NE PAS retirer l'axe moteur du plateau tournant.

8.- Ne pas laisser les enfants utiliser l'appareil sans surveillance.

MISE EN GARDE – CET APPAREIL DOIT ÊTRE RELIÉ À LA TERRE

Le cordon d'alimentation de l'appareil doit être relié directement à une prise de terre murale.

L'alimentation électrique de ce four doit supporter une puissance de 1,5 KW. Il est recommandé de vous renseigner sur les caractéristiques de votre installation électrique avant d'installer l'appareil.

REMARQUE: Ce four est protégé par un fusible de 10A, 250V.

CONSEILS DE SÉCURITÉ

ATTENTION: Lorsque l'appareil fonctionne en mode combiné, ne pas laisser les enfants l'utiliser sans surveillance, car la température générée sera très élevée.

ATTENTION: Si la porte ou les verrouillages hermétiques de la porte sont endommagés, ne pas utiliser le four. Le faire réparer par un professionnel qualifié.

ATTENTION: Seul un professionnel qualifié peut procéder à une réparation impliquant l'ouverture du couvercle de l'appareil (risque de choc électrique).

ATTENTION: Ne pas réchauffer d'aliments ni de liquides dans des récipients clos car ils risquent d'exploser.

NE PAS faire chauffer :

De bouteilles, pots, conserves hermétiquement fermés ou sous vide. Par ex : les petits pots pour bébé

D'aliments hermétiques par nature. Par ex : les oeufs, les noix dans leur coquille, les tomates
Les oeufs dans leur coquille et les oeufs durs ne doivent pas être cuits dans un four à micro-ondes car ils risquent d'exploser, même après la fin de la cuisson.

Conseil : Enlever le couvercle, percer l'enveloppe, le sac, etc. de quelques trous

ATTENTION: Veillez à ne pas laisser les enfants utiliser le four sans surveillance, à moins de leur avoir donné les instructions pertinentes, afin qu'ils puissent utiliser le four en toute sécurité et en étant donc parfaitement conscients des risques d'une utilisation incorrecte.

Laisser un espace de 10 cm à l'arrière, de 15 cm de chaque côté et de 30 cm au-dessus du four, pour permettre à l'air chaud de s'échapper. Ne pas démonter les pieds du four, et ne pas obstruer les sorties d'air.

Utiliser uniquement des ustensiles adaptés aux fours à micro-ondes

NE PAS utiliser d'ustensiles de cuisson métalliques dans le four à micro-ondes.

Boîtes métalliques

Assiettes et plats ornés de dorures ou argentés

Brochettes, fourchettes, etc.

Raison : Un arc électrique ou des projections peuvent se produire et endommager le four.

Si vous réchauffez des aliments dans des récipients en plastique ou en papier, soyez très attentif car ils risquent de prendre feu.

NE PAS obstruer les orifices de ventilation situés à l'arrière avec du papier ou du tissu. Le papier ou le tissu pourraient s'enflammer car le four évacue de l'air chaud.

TOUJOURS mettre des gants pour enlever un plat du four. Certains plats absorbent l'énergie émise par le four et la chaleur est toujours transférée des aliments vers le plat. Les plats sont donc chauds.

NE PAS toucher les éléments chauffants, ni l'intérieur du four. Les parois peuvent être suffisamment chaudes pour brûler, même une fois la cuisson terminée et même si elles ne semblent pas être chaudes. Ne pas mettre en contact de matériaux inflammables avec l'intérieur du four. Laisser d'abord le four refroidir.

Prendre toutes les précautions nécessaires pour faire chauffer des liquides ou des aliments pour bébé.

TOUJOURS laisser reposer au moins 20 secondes après l'extinction du four, afin que la température se répartisse uniformément.

Remuer pendant la cuisson, si nécessaire, mais TOUJOURS remuer après la cuisson.

Il y a des risques de projections bouillantes, même après la cuisson. C'est pourquoi vous devez remuer avant, durant et après la cuisson.

En cas de brûlures, suivez ces instructions de PREMIERS SECOURS :

Immerger la zone brûlée dans l'eau froide pendant au moins 10 minutes.

Couvrir avec un vêtement propre et sec.

N'appliquer aucune crème, huile ou lotion.

NE JAMAIS remplir le récipient à ras bord et choisir un récipient adéquat afin d'éviter que le liquide ne déborde au moment de l'ébullition. Les bouteilles avec un col rétréci peuvent également exploser en cas de surchauffe.

TOUJOURS vérifier la température des aliments ou du lait pour bébé avant de le lui donner.

NE JAMAIS faire chauffer un biberon avec la tétine, le biberon pourrait exploser en cas de surchauffe.

Veillez à ne pas endommager le câble secteur

Ne pas faire tremper le câble secteur dans l'eau et le tenir éloigné des surfaces chaudes.

Ne pas faire fonctionner cet appareil si son câble ou sa prise secteur sont endommagés.

Se tenir éloigné du four lors de l'ouverture de la porte. L'air chaud ou la vapeur qui s'en échappent peuvent provoquer des brûlures.

Pendant la cuisson, regardez de temps en temps à l'intérieur du four lorsque les aliments se trouvent dans des emballages jetables en plastique, en papier ou autres matériaux combustibles. Si vous observez de la fumée à l'intérieur du four, débranchez la prise du secteur et laissez la porte fermée, jusqu'à l'extinction des flammes.

Afin de réduire le risque d'incendie à l'intérieur du four :

Ne pas ranger de matériaux inflammables dans le four

Enlever les liens métalliques torsadés des emballages en papier ou en plastique

Ne pas utiliser le four à micro-ondes pour faire sécher des journaux

En cas d'émanation de fumée, laisser la porte du four fermée et éteindre ou débrancher le four.

Ne pas utiliser le four si la porte ou les joints de la porte sont endommagés. Le four ne doit pas fonctionner avant d'être réparé par une personne compétente.

Réchauffer des boissons dans le four à micro-ondes peut provoquer leur ébullition même après avoir éteint le four. Veillez par conséquent à manipuler le récipient avec précaution.

Remuer ou agiter le contenu des pots et biberons et vérifier leur température avant leur consommation, afin d'éviter les brûlures. Pour nettoyer la porte, le verrouillage hermétique de la porte et la cavité du four, utilisez uniquement des détergents doux, non-abrasifs, et appliquez les à l'aide d'une éponge ou d'un chiffon doux.

Nettoyez votre four après chaque utilisation. Avant cela, laissez refroidir votre four afin d'éviter les risques de brûlures. Des particules alimentaires ou des projections d'huile sur les parois du four peuvent endommager la surface et réduire l'efficacité du four.

Ne pas maintenir le four en bonnes conditions d'hygiène entraînera une détérioration de la surface qui pourra affecter négativement la durée de vie de l'appareil et provoquer une situation de risque.

Nettoyez fréquemment le four et éliminez tout reste de nourriture.

Si le cordon de raccordement électrique est endommagé, le faire remplacer par le fabricant, le Service Technique ou un professionnel qualifié afin d'éviter tout danger.

PRÉCAUTIONS AFIN D'ÉVITER L'EXPOSITION POSSIBLE À L'ÉNERGIE MICRO-ONDES EXCESSIVE

N'essayez jamais de faire fonctionner le four avec la porte ouverte. Il est important de ne pas enlever ni altérer les loquets de sécurité (loquets de verrouillage) ou d'insérer quelque chose dans les encoches de verrouillage.

Vous ne devez jamais placer un objet devant la porte du four. Éviter que les restes d'aliments ou les résidus du nettoyant s'accumulent sur les surfaces. Assurez-vous que la porte et les surfaces des fermetures restent propres en les nettoyant d'abord avec une étoffe humide et ensuite avec une étoffe douce et sèche.

Ne faites pas fonctionner le four s'il est endommagé avant qu'il ne soit réparé par un technicien de service micro-ondes qualifié.

Il est particulièrement important que la porte du four se ferme correctement et que les éléments suivants ne soient pas endommagés:

- (1) La porte,
- (2) Les charnières de la porte (ni cassées, ni desserrées),
- (3) Le câble d'alimentation secteur

Ce four doit être exclusivement révisé ou réparé par un technicien qualifié d'un centre de service après ventes.

NORMES FONDAMENTALES DE SÉCURITÉ

Veiller à respecter, comme avec tous les appareils électriques, les normes et mesures recommandées, afin d'assurer la meilleure performance de votre four. Veiller à bien mettre en place le plateau tournant et les rouleaux avant de faire fonctionner le four.

Ne pas destiner le four à un usage autre que la préparation de nourriture. Donc, ne pas l'utiliser pour faire sécher du linge, du papier ou un produit autre qu'une denrée ou pour stériliser.

Ne pas faire fonctionner le four à vide, pour éviter de l'endommager.

Ne pas utiliser le four comme rangement, pour y stocker des papiers, livres de cuisine, etc.

Ne pas y faire cuire des aliments recouverts d'une membrane, tels que jaune d'oeuf, pommes de terre, foie de volaille, etc., sans les avoir percés au préalable à plusieurs endroits avec une fourchette.

Ne pas insérer d'objets dans les ouvertures d'aération de l'enceinte.

Ne pas faire cuire la nourriture directement sur le plateau en verre. Déposez les aliments dans un récipient compatible micro-ondes avant de l'introduire dans le four.

IMPORTANT – RÉCIPIENTS À NE JAMAIS UTILISER DANS LE FOUR À MICRO-ONDES

Ne jamais utiliser de récipients métalliques ni de plats aux poignées en métal.

Ne jamais utiliser de récipients aux bords ou ornements métalliques.

Ne jamais utiliser de sacs en plastique aux fermetures métalliques recouvertes de papier.

Ne pas utiliser de plats en mélamine, car ils contiennent un matériau absorbant l'énergie micro-ondes, qui risque de fissurer ou de carboniser les plats et de réduire la vitesse de cuisson.

Ne pas utiliser de récipients en verre. Le verre n'est pas adapté aux fours micro-ondes.

Ne pas faire cuire la nourriture dans des récipients aux bords peu évasés, tels que bouteilles en plastique ou bouteilles d'huile pour salade, qui risquent d'exploser dans le four à micro-ondes.

Ne jamais utiliser de thermomètres à viande conventionnels ni en cristal. Il existe des thermomètres spécifiquement conçus pour le four à micro-ondes.

Utiliser des récipients compatibles pour micro-ondes et respecter dans tous les cas les instructions du fabricant.

Ne jamais tenter de faire de la friture dans le four.

N'oubliez jamais que dans le four à micro-ondes le liquide d'un récipient chauffe davantage que le récipient lui-même. Par conséquent, même si le couvercle d'un récipient n'est pas chaud en le sortant du four, l'aliment ou liquide qu'il contient émettra la même quantité de vapeur et/ou éclaboussera de la même manière que lors de la cuisson traditionnelle, une fois le couvercle enlevé.

Vérifiez toujours vous-même la température des aliments, tout spécialement si vous réchauffez ou cuisinez des aliments ou des liquides pour bébés. Il est conseillé de ne pas consommer l'aliment ou le liquide directement sorti du four, mais de le laisser reposer quelques minutes dans le four et de remuer l'aliment ou le liquide, afin de répartir uniformément la chaleur.

Veiller à laisser reposer dans le four, pendant 30 à 60 secondes après la fin de la cuisson, les aliments contenant un mélange de graisse et d'eau, comme par exemple les viandes bovines. En effet, il suffit d'introduire dans le mélange une cuillère ou un aliment quelconque pour provoquer leur ébullition.

Lors de la préparation/cuisson de l'aliment ou du liquide, n'oubliez pas que certains aliments, comme par exemple les puddings, la confiture et la viande hachée, montent très rapidement en température. Ne pas utiliser de récipients en plastique pour réchauffer ou cuire des aliments à haute teneur en graisse ou sucre.

Il est probable que les récipients de cuisine se réchauffent également. En particulier lorsque le couvercle en plastique recouvre le haut et les poignées du récipient. Il faudra, dans ce cas, utiliser des gants de cuisine pour manipuler le récipient.

Pour éviter que la cavité du four ne prenne feu :

Ne pas cuire excessivement l'aliment. Surveillez tout spécialement le four à micro ondes si vous avez introduit du papier, du plastique ou un autre matériau combustible à l'intérieur du four pour faciliter la cuisson.

Retirer les fermetures métalliques des sacs, avant d'introduire ces derniers dans le four.

Si les matériaux à l'intérieur du four prennent feu, laissez la porte du four fermée, débranchez la prise de courant ou débranchez le courant électrique du fusible ou du panneau automatique du secteur.

DESCRIPTIF

(1) Système de verrouillage de sécurité de la porte

(2) Vitre du four

(3) Ventilation du four

(4) Rouleau

(5) Plateau en verre

(6) Panneau de commandes

(7) Grille

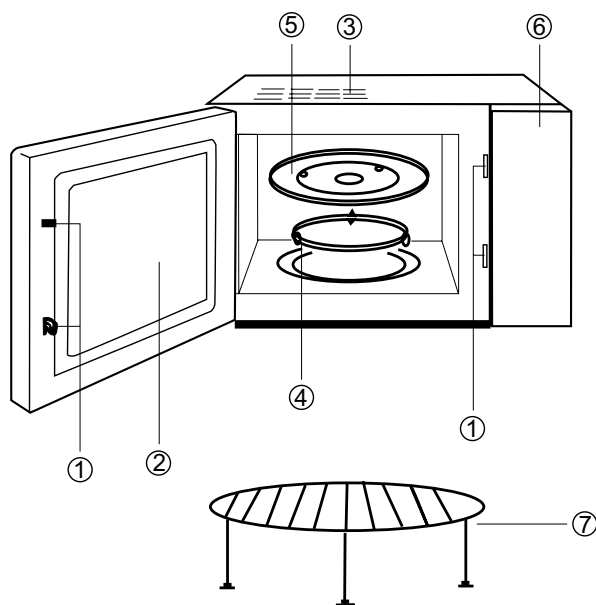

PANNEAU DE COMMANDES

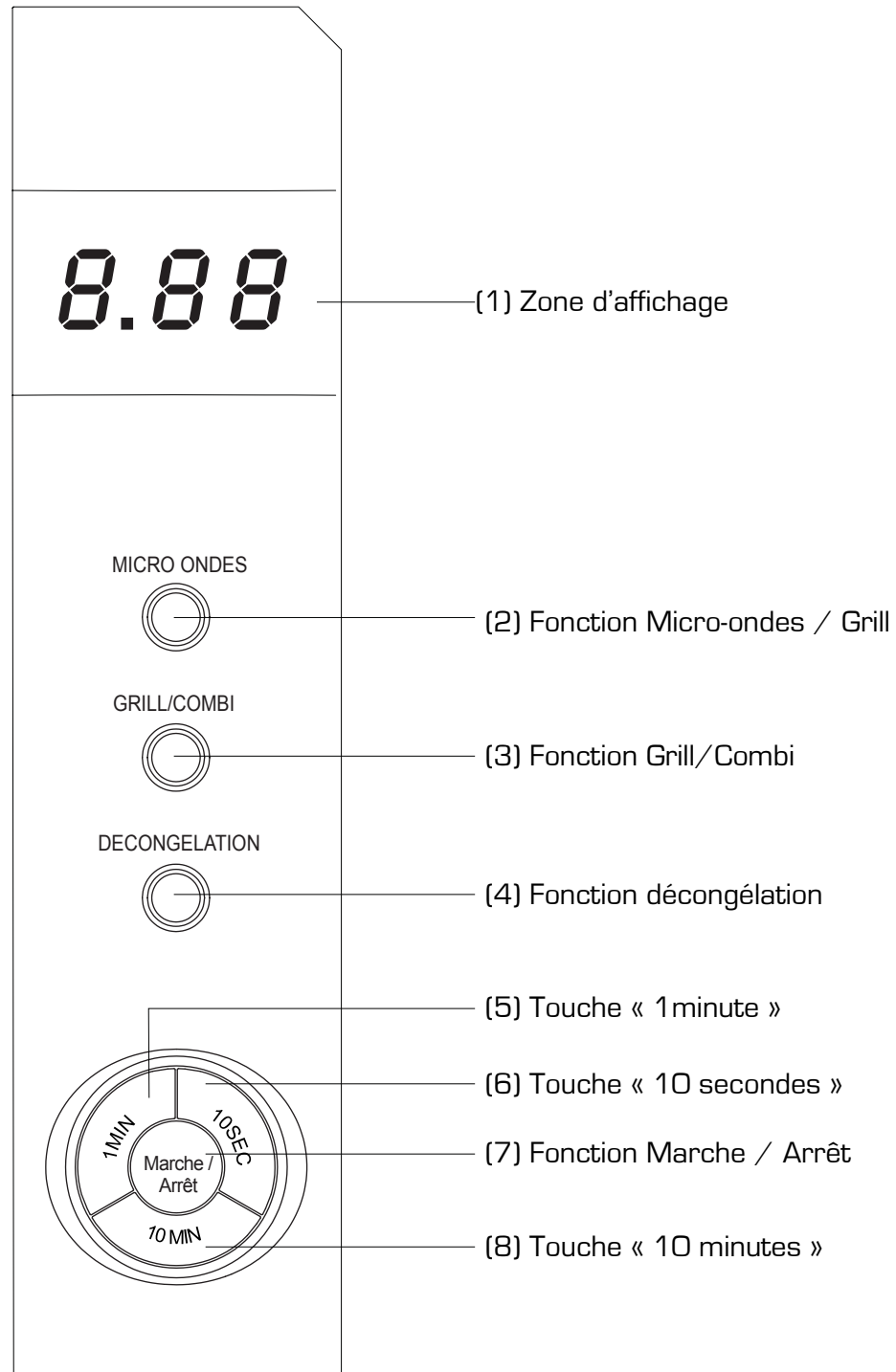

MODE D'EMPLOI

1) FONCTION MICRO ONDES BASIQUE

Appuyer sur la touche **(7) « Marche/Arrêt »** pour faire démarrer la cuisson durant une minute à 100% de puissance. A chaque impulsion sur cette touche, le temps de cuisson augmente d'une minute. Temps maximum programmable 30 minutes.

Une fois la cuisson achevée, l'appareil émettra 5 bips sonores d'avertissement fin de cuisson.

Appuyer sur la touche **(7) « Marche/Arrêt »** et la maintenir enfoncée pendant 2 secondes pour arrêter le four.

2) FONCTION MICRO ONDES

Méthode de cuisson rapide.

Exemple : Régler la puissance à 100% (affichage **P10**) pour cuire des aliments pendant 5 minutes.

Sélectionner la puissance maxi (voir tableau ci-dessous) à l'aide de la touche **(2) « MICRO-ONDES »**. Choisir un temps de fonctionnement à l'aide de la touche **(5) « 1 min »** par impulsions de 1 minute.

Appuyer sur la touche **(7) « Marche/Arrêt »**.

Commande manuelle.

Exemple : Régler la puissance à 70% pour cuire des aliments pendant 10 minutes.

Appuyer par impulsions sur la touche **(2) « MICRO-ONDES »** pour régler la puissance à 70% (affichage **P7**).

Appuyer par impulsions sur une des touches du temporisateur **(5) (6) (8)** pour régler le temps de cuisson.

Appuyer sur la touche **(7) « Marche/Arrêt »**.

Etape	Visualisation	Puissance micro ondes
1	P10	100%
2	P7	70%
3	P5	50%
4	P3	30%
5	P1	10%

3) DECONGELATION.

Exemple : Décongeler 0,4 kg d'aliments surgelés.

Utilisation de la touche **(5) «1 Min »** pour 1 Kg maxi ou sur la touche **(6) « 10 Sec »** pour les grammes.

Appuyer sur la touche **(4) « Décongélation »**.
Appuyer sur la touche **(6)** pour atteindre 0,4 kg
Appuyer sur la touche **(7) Marche/Arrêt**.

Remarque : Poids maximum réglable, 2kg.

4) FONCTION COMBINEE MICRO ONDES + GRILL

Cette fonction offre quatre modes de cuisson. Pour sélectionner le mode souhaité, il faut appuyer par impulsions sur la touche **(3) « Grill/Combi »**. (Temps maximum programmable de cuisson : 59,5 minutes).

Affichage G1 : 85% puissance grill.
Affichage G2 : 50% puissance grill
Affichage C1 : Cuisson combinée I (55% micro ondes + 45% grill)
Affichage C2 : Cuisson combinée II (30% micro ondes + 70% grill)

Sélectionner le mode de cuisson à l'aide de la touche **(3) « Grill/Combi »**.
Sélectionner un temps de cuisson à l'aide des touches **(5) (6) (8)**.
Appuyer sur la touche **(7) « Marche/Arrêt »**

En mode de cuisson combinée (Micro-ondes+Grill) , l'appareil s'éteint automatiquement une fois la moitié du temps de cuisson programmé écoulée et fait retentir deux bips sonores, pour avertir qu'il convient de retourner l'aliment dans le récipient. Fermer la porte du four après avoir retourné l'aliment et appuyer ensuite sur la touche **(7) « Marche/Arrêt »** pour poursuivre la cuisson. Si vous ne souhaitez pas retourner l'aliment, le four poursuivra la cuisson automatiquement après une minute de pause.

MARCHE et REMISE A ZERO

a) Porte ouverte.

Pour annuler un programme en cours de cuisson, ouvrir la porte et appuyer sur la touche **(7) « Marche / Arrêt »**.

Porte fermée.

Appuyer sur la touche **(7) « Marche / Arrêt »** pour faire démarrer la cuisson, après avoir sélectionné le programme de cuisson.

Appuyer sur la touche **(7) « Marche / Arrêt »** pour poursuivre la cuisson après une pause.

Appuyer sur la touche **(7) « Marche / Arrêt »** pour arrêter le four.

VERROUILLAGE DE SECURITE ENFANTS

Pour activer le verrouillage de sécurité enfants, appuyer simultanément sur les touches **(5) « 1 min »** et **(6) « 10 sec »** pendant 2 secondes. Les touches sont ainsi bloquées.

Pour activer à nouveau la fonction de ces touches, appuyer simultanément sur les mêmes touches **(5) et (6)**.

7) ENTRETIEN DU FOUR À MICRO-ONDES

Éteindre le four et débrancher la fiche de la prise de courant.

Veiller à maintenir le four toujours propre. En cas d'éclaboussement de nourriture ou d'écoulement de liquides, éliminer avec soin tout reste adhérent aux parois du four avec un chiffon humide. Ne pas utiliser de détergents abrasifs.

Nettoyer l'extérieur du four avec un chiffon humide. Pour éviter d'endommager les pièces de l'intérieur du four, veiller à éviter toute filtration d'eau à travers les orifices de ventilation.

Veiller à ne pas mouiller le Panneau de Commandes. Le nettoyer avec un chiffon doux humide. Ne pas utiliser de détergents, ni de produits abrasifs, ni de pulvérisateurs sur le Panneau de Commandes.

En cas de buée accumulée à l'intérieur du four ou sur l'extérieur de la porte, nettoyer l'appareil avec un chiffon doux. L'apparition de buée indique que le four a été utilisé dans des conditions d'humidité élevées, mais n'implique nullement un mauvais fonctionnement de l'appareil.

Contrôler régulièrement l'état de propreté de la plaque mica (sortie d'ondes) située à l'intérieur de la cavité du four. Attention: une accumulation excessive de résidus alimentaires sur la plaque mica peut provoquer des arcs électriques à l'intérieur de la cavité. Utiliser un chiffon humide sans détergent abrasif pour nettoyer les projections alimentaires.